

PRÉSENTOIRS | Vitrine de comptoir

VITRINES RÉFRIGÉRÉES VERTICALES ▶ NOIRE

RC 78B



DÉTAILS

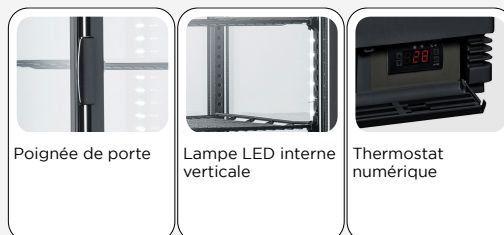

CARACTÉRISTIQUES GÉNÉRALES

- Vitrine réfrigérée verticale 78 L (Couleur noire)
- Vitre plate avec cadre noir et socle en plastique
- Refroidissement ventilé
- Cycle de dégivrage automatique par arrêt du compresseur
- Commande à afficheur numérique
- Lampe LED interne
- Verre de sécurité trempé
- Clayettes réglables (Pièces N° 3)
- Support fixe N° 4 monté sous le socle
- Classe énergétique: C

SPÉCIFICATIONS TECHNIQUES

Capacité	78 L
Température	H1 (+1°C-+10°C)
Consommation	2.748 kWh/24h
Puissance nominale	180 W
Niveau de bruit	43 dB(A)
Poids net	34 Kg
Poids brut	41 Kg
Dimensions extérieures (LxPxH mm)	428x386x960
Dimensions internes (LxPxH mm)	400x370x600
Dimensions de l'emballage (LxPxH mm)	475x432x1158
Quantités de chargement 20'/40'/40'HQ	126/252/252

DIMENSIONS DU PRODUIT

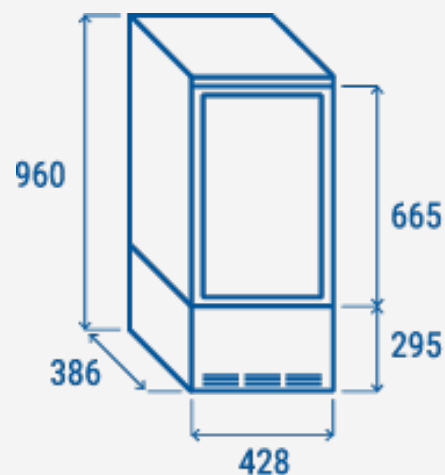

CERTIFICATIONS

CE RoHS

